

IVECO

eDAILY
EXPERIENCE

IVECO

eDAILY

IVECO DAILY
NĚKTEROU Z NICH POUŽÍVÁTE...
NYNÍ NOVĚ ELEKTRICKÉ!

IVECO • GROUP





IVECO

„PRO BUSINESS“
JAKO OBVYKLE...

IVECO • GROUP

IVECO

eDAILY

TRUE TO ITS PROFESSIONAL DNA



KOMPLETNÍ HMOTNOSTNÍ ŘADA

Nejširší nabídka: 3.5 - 7.2 tun

ROBUSTNOST

Nejlepší podvozek ve své třídě

MODULÁRNÍ

Modulární instalace 1, 2 nebo 3 baterií

PERFORMING

Výkonný 140 kW (190 hp) motor s módem Hi Power boost

VŠESTRANNOST

Pomocný pohon ePTO s výkonem až 15 kW

KONEKTIVITA

Digitální služby a rozšířená asistence

HMOTNOSTNÍ ŘADA

3.5t - 4.25t GVW jednomontáž

4.25t - 7.2t GVW dvoumontáž



cab, van

crew cab (4.25t - 7.2t GVW)

chassis cowl and minibus (7.2t GVW)

VARIANTY PROVEDENÍ

NOVÁ VERZE 42S

ŘIDIČSKÝ PRŮKAZ B

Verze se stejným zatížením jako
diesel a dojezdem 300 km
W LTP

2700 kg přípustné zatížení na
nápravu s jednomontáží



IVECO

VÍCE NEŽ 200 VARIANT

IVECO

CAB



ROZVORY

3000, 3450, 3750, 4100, 4350, 4750 mm

Jediné LCV s
užitečným zatížením 4.6t

VAN



ROZVORY

3000, 3520, 3520L, 4100, 4100L mm

Jediné LCV s objemem
ložné plochy do 20m³

IVECO

eDAILY

TRUE TO ITS PROFESSIONAL DNA



KOMPLETNÍ HMOTNOSTNÍ ŘADA

Nejširší nabídka: 3.5 - 7.2 tun

ROBUSTNOST

Nejlepší podvozek ve své třídě

MODULÁRNÍ

Modulární instalace 1, 2 nebo 3 baterií

PERFORMING

Výkonný 140 kW (190 hp) motor s módem Hi Power boost

VŠESTRANNOST

Pomocný pohon ePTO s výkonem až 15 kW

KONEKTIVITA

Digitální služby a rozšířená asistence

ELEKTRIFIKOVANÝ MODULÁRNÍ PODVOZEK

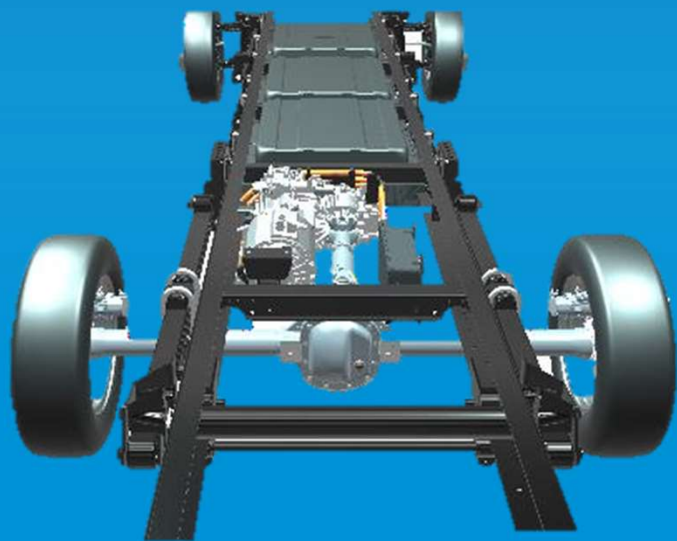

PODVOZEK
VYCHÁZEJÍCÍ
Z NÁKLADNÍHO
AUTOMOBILU

IDEÁLNÍ ELEKTRO
PLATFORMA PRO
PROFESIONÁLNÍ
VOZIDLA

ROBUSTNOST
ODOLNOST
VŠESTRANNOST

BEZPEČNOST
HMOTNOST
KOMPAKTNOST
MODULÁRNÍ SET

IVECO

eDAILY

TRUE TO ITS PROFESSIONAL DNA



KOMPLETNÍ HMOTNOSTNÍ ŘADA

Nejširší nabídka: 3.5 - 7.2 tun

ROBUSTNOST

Nejlepší podvozek ve své třídě

MODULÁRNÍ

Modulární instalace 1, 2 nebo 3 baterií

PERFORMING

Výkonný 140 kW (190 hp) motor s módem Hi Power boost

VŠESTRANNOST

Pomocný pohon ePTO s výkonem až 15 kW



KONEKTIVITA

Digitální služby a rozšířená asistence

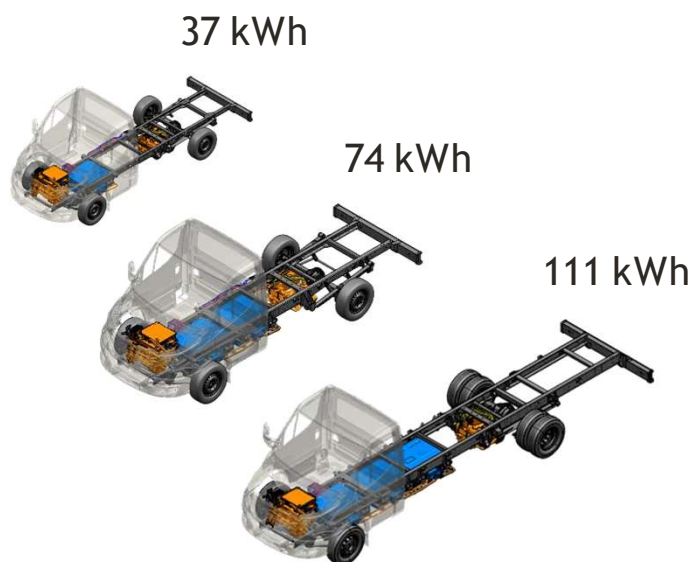
MODULÁRNÍ SET BATERIÍ

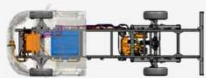

WLTP RANGES

GVW	 1 BATERIE	 2 BATERIE	 3 BATERIE
3,5t	120 km	235 km	
4,25t	110 km	200 km	300 km
5,2t		185 km	260 km
7,2t		120 km	180 km

400 km testování 4.25t
v městském provozu

MODULARNÍ SET BATERIÍ

Single Wheel **35S (3,5t)**
38S (3,8t)

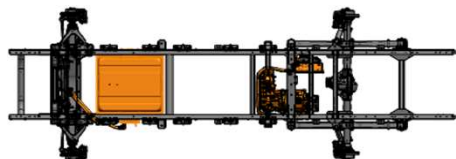

WB From 3000 to 4100

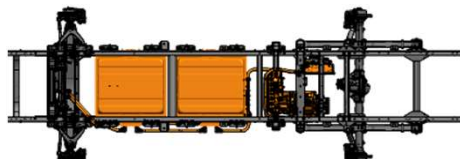

WB From 3450 to 4100

Single Wheel **35S (4,25t)**
 Twin Wheel **42S (4,25t)**

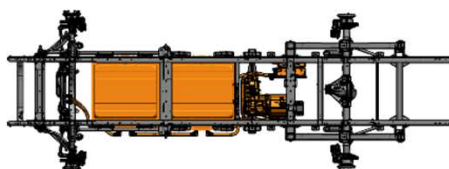

WB From 3450 to 4100

JEDINEČNÁ MODULÁRNÍ
 INSTALACE PRO VEŠKERÉ
 HMOTNOSTÍ VARIANTY
 (CAB/VAN/SW/BUS)

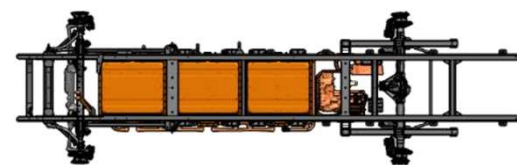

WB 4100

Twin Wheel **50C (5,2t)**

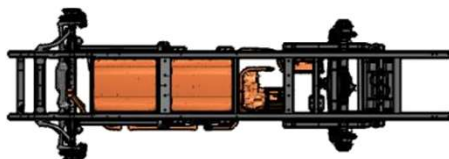

WB From 3450 to 4100

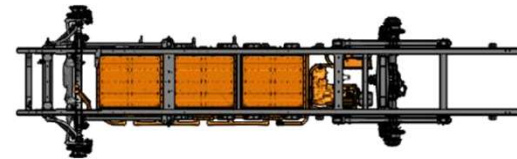

WB 4100

Twin Wheel **72C (7,2t)**

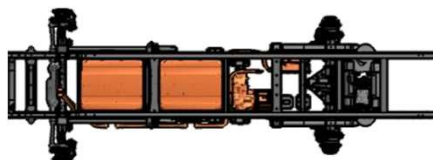

WB From 3450 to 4750

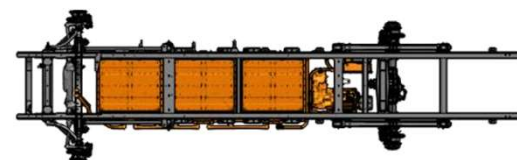

WB From 4100 to 4750

WB: Wheel Base

MOŽNOSTI ENERGETICKÉHO UPGRADE

IVECO

- BATERIE LZE V PRŮBĚHU ŽIVOTNOSTI VOZIDLA PŘIDÁVAT NEBO ODEBÍRAT
- PRO UPGRADE MISE
- PRO MAXIMÁLNÍ FLEXIBILITU VE VZTAHU K UŽITEČNÉMU ZATÍŽENÍ, DOJEZDU A NÁKLADŮM



IVECO • GROUP

THE FPT BATTERY

IVECO



HnCO

52AH CELLS



37 KWh BATTERY



Turin, FPT Industrial e-Powertrain, R&D and Plant

JEDINEČNÉ VLASTNOSTI ČLÁNKŮ

IVECO



Microvast 52Ah cells

VYSOKÝ VÝKON A VYUŽITELNOST BATERIE

Anoda z patentovaného porézního materiálu zvyšuje 20krát migraci lithium-iontů oproti standardním lithiovým bateriím

VYSOKÁ HUSTOTA A BEZPEČNOST

Katoda nikl-mangan-kobalt, patentovaná technologie zvyšuje hustotu energie s vyšším standardem požární bezpečnosti pro tuto technologii

UDRŽITELNÉ

Projekt s TÜV Süd pro novou průmyslovou normu
- Snížení potřeby kobaltu v katodě

UNIQUE BATTERY FEATURES

IVECO



**NÍZKÁ
HMOTNOST**

95% poměr mezi kapacitou
a využitelnou energií baterií
(35 kwh využitelné energie)

BEZPEČNOST

Nejvyšší protipožární standard

**DLOUHÁ
ŽIVOTNOST**

Záruka až 8 let, 250 000 km



IVECO

eDAILY

TRUE TO ITS PROFESSIONAL DNA



KOMPLETNÍ HMOTNOSTNÍ ŘADA

Nejširší nabídka: 3.5 - 7.2 tun

ROBUSTNOST

Nejlepší podvozek ve své třídě

MODULÁRNÍ

Modulární instalace 1, 2 nebo 3 baterií

PERFORMING

Výkonný 140 kW (190 hp) motor s módem Hi Power boost

VŠESTRANNOST

Pomocný pohon ePTO s výkonem až 15 kW

KONEKTIVITA

Digitální služby a rozšířená asistence

HIGH PERFORMANCE

IVECO

SYNCHRONNÍ MOTOR S MAGNETICKÝM
ODPOREM PŮSOBENÍM PERMANENTNÍHO
MAGNETU

140 kW VÝKON

400 Nm TOČIVÝ MOMENT



eDAILY eMotor	2,3 batteries	1 battery
Peak Power 2 minutes [kW – HP]	140 - 188	100 - 134
Peak Torque 2 minutes [Nm]	400	300
Max continuous speed [rpm]	12.000	
Continuous Power R85 (30 min homologated) [kW – HP]	90 - 121	
Continuous Torque R85 (30 min homologated) [Nm]	220	

„PEAK POWER“ lze udržet 2 minuty
(industry standard <60s)

HI-POWER

IVECO

EXTRA PŘÍKON (BOOST)
během jízdy s velkým/těžkým nákladem
nad 100% „standardního“ výkonu



Vizuální indikátor extra výkonu

POKROČILÉ FUNKCE TRAKCE

IVECO

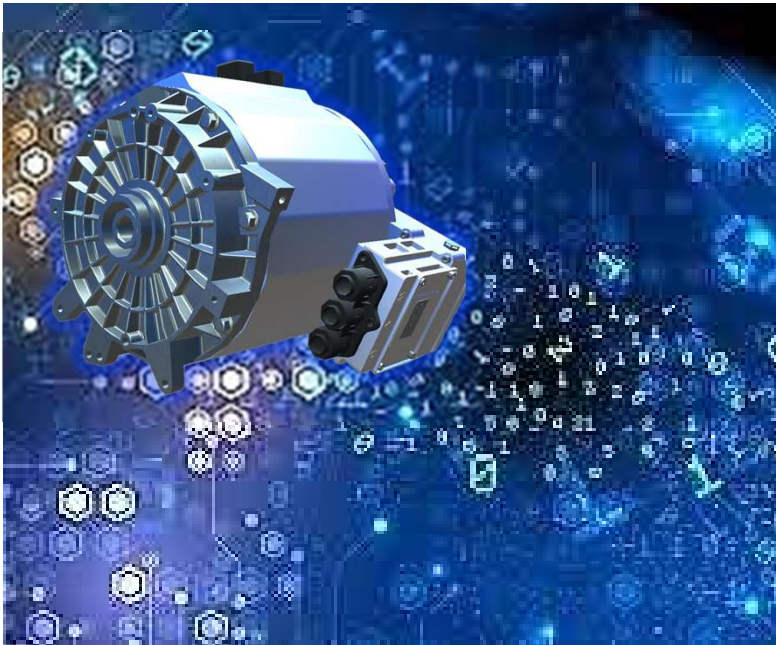

ADAPTIVNÍ ŘÍZENÍ TOČ.MOMENTU

VÝHODY:

- Úspora spotřeby energie
- Úspora pneumatik
- Bezpečnost
- Jízdní komfort

3 JÍZDNÍ A REGENERAČNÍ REŽIMY

Optimalizace stylu jízdy podle mise

3 JÍZDNÍ A REGENERAČNÍ REŽIMY

IVECO

ÚROVNĚ PRO OPTIMALIZACI STYLU JÍZDY A REGENERACE PŘI UVOLNĚNÍ PLYNOVÉHO PEDÁLU

NATURAL

POWER

ECO



VYVÁŽENÝ VÝKON PRO
PROFESIONÁLNÍ MISE

VYSOKÝ VÝKON

ÚSPORA ENERGIE V
ZÁVISLOSTI NA
DOJEZDU JE
PRIORITOU



VYVÁŽENÝ
KOPÍRUJÍCÍ BRZDĚNÍ
VZNĚTOVÝM MOTOREM



POHON JEDNÍM PEDÁLEM
MAXIMÁLNÍ REGENERACE

JÍZDA TĚMĚŘ JEN S
PLYNOVÝM PEDÁLEM



PLACHTĚNÍ
TĚMĚŘ
ŽÁDNÁ
REGENERACE

COMPACT CENTRAL DRIVE

IVECO

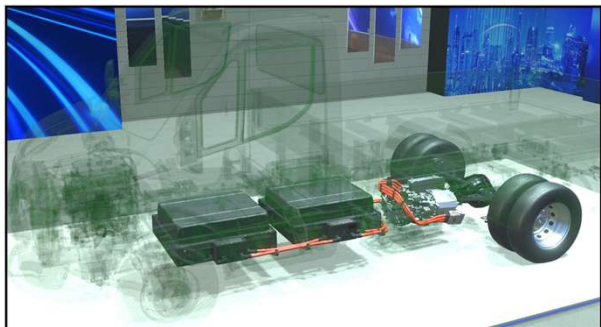

Vycházíme z výhod pohonu zadních kol a osvědčených zadních náprav řady Daily

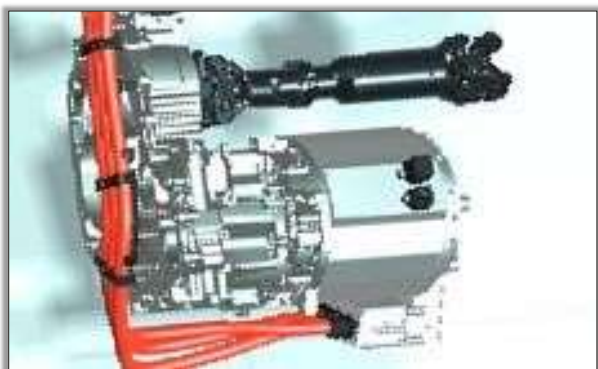

Motor je propojen se zadní nápravou prostřednictvím převodové skříňe a hřídele.

Vysoká funkčnost/účinnost až 92 % a to pro veškeré hmotnostní varianty DAILY.

Jediné vozidlo eLCV s různými převodovými poměry zadní nápravy, přizpůsobené misím a optimalizaci výkonu

eDaily, Jediněčná na silnici...

IVECO

**Jediné
eLCV, které
obsahuje:**



**Tažná síla 3,5 t
(konfigurace se 2 a 3 bateriemi)**

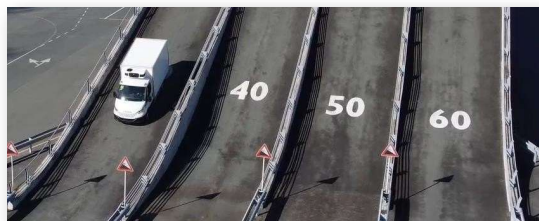

Up to 30% startability on slopes



**Nejmenší poloměr otáčení od
obrubníku k obrubníku 5,5 m**

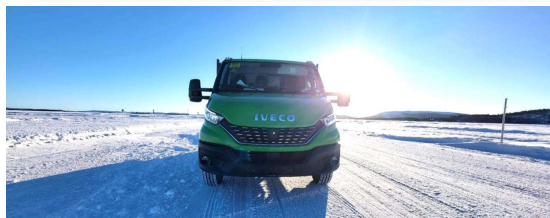

**Od -30 °C do +50 °C
Testováno za všech
povětrnostních podmínek**

IVECO • GROUP

PERFORMANCE IN CHARGING

IVECO

EASY ACCESS FRONT CHARGING PLUG

Visual management with led lights indicating status and level of charge



CHARGING IN EVERY SITUATION

Connected to charging columns, industrial socket and home sockets



QUICK AC AND DC CHARGE

Mode 2/3 up to 22 kW

Mode 4 up to 80 kW

Up to 100 km in 30 minutes



REMOTE CONTROL AND PLANNING

IVECO • GROUP

IVECO

eDAILY

TRUE TO ITS PROFESSIONAL DNA



KOMPLETNÍ HMOTNOSTNÍ ŘADA

Nejširší nabídka: 3.5 - 7.2 tun

ROBUSTNOST

Nejlepší podvozek ve své třídě

MODULÁRNÍ

Modulární instalace 1, 2 nebo 3 baterií

PERFORMING

Výkonný 140 kW (190 hp) motor s módem Hi Power boost

VŠESTRANNOST

Pomocný pohon ePTO s výkonem až 15 kW

KONEKTIVITA

Digitální služby a rozšířená asistence

MOŽNOSTI NÁSTAVBÁŘŮM

IVECO

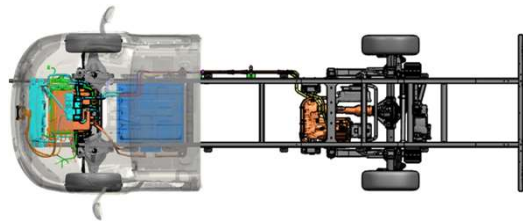

ELECTRO modúlární podvozek
Robustní základna pro dostavbu

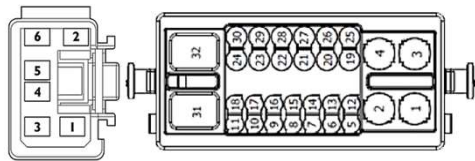

Analogové a digitální „interfaces“
(e.g. can bus 2.0b)

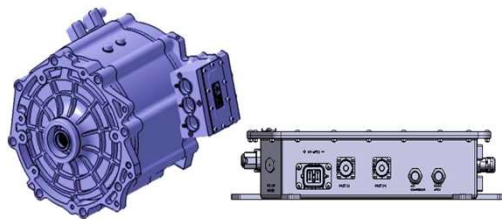

3 typy přidavných pohonů „ePTO“
Do výkonu až 15 kw

PŘÍDAVNÉ POHONY

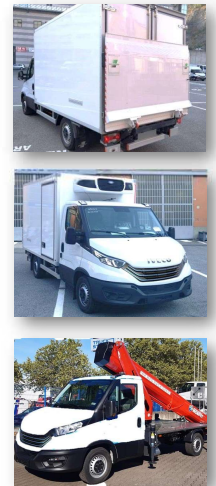
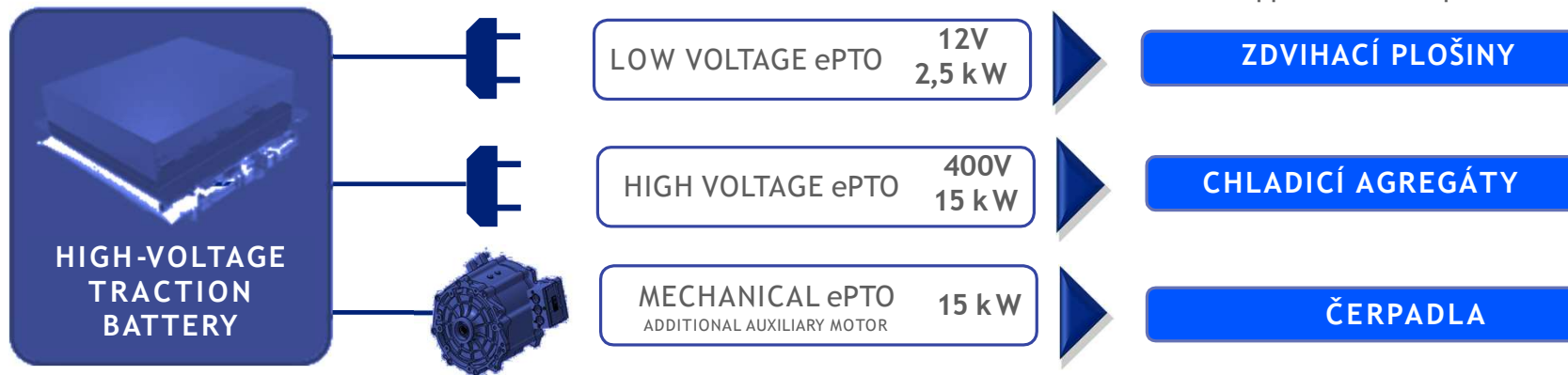

Body can work even while vehicle is switched off

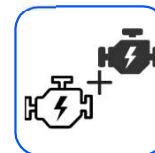

Independent from traction motor



Equipment can receive energy through power network



Digital integration

IVECO

eDAILY

TRUE TO ITS PROFESSIONAL DNA



KOMPLETNÍ HMOTNOSTNÍ ŘADA

Nejširší nabídka: 3.5 - 7.2 tun

ROBUSTNOST

Nejlepší podvozek ve své třídě

MODULÁRNÍ

Modulární instalace 1, 2 nebo 3 baterií

PERFORMING

Výkonný 140 kW (190 hp) motor s módem Hi Power boost

VŠESTRANNOST

Pomocný pohon ePTO s výkonem až 15 kW

KONEKTIVITA

Digitální služby a rozšířená asistence

KONEKTIVITA A DALŠÍ TECHNOLOGIE

IVECO



VŽDY PŘIPOJEN:

Remote controls, Uptime management, Energy management, Routing and range forecast, IVECO Driver Pal



Kompletní nabídka systémů ADAS a bezpečnostních prvků



AIRPRO

Inteligentní systém odpružení

IVECO

KOMPLETNÍ HMOTNOSTNÍ ŘADA

Nejširší nabídka: 3.5 - 7.2 tun

ROBUSTNOST

Nejlepší podvozek ve své třídě

MODULÁRNÍ

Modulární instalace 1, 2 nebo 3 baterií

PERFORMING

Výkonný 140 kW (190 hp) motor s módem Hi Power boost

VŠESTRANNOST

Pomocný pohon ePTO s výkonem až 15 kW

KONEKTIVITA

Digitální služby a rozšířená asistence

eDAILY



IVECO • GROUP

The IVECO logo is positioned in the top right corner of the slide. It consists of the word "IVECO" in a bold, white, sans-serif font. The background of the slide is a dark blue gradient with a large, glowing blue arc on the left side, composed of many small dots that create a sense of depth and movement.

IVECO

DĚKUJEME ZA POZORNOST...